

**MANUAL DE INSTALACION
DE MOTORREDUCTOR MC3120 // MC3816-TR**

AVIATEL
AUTOMATIZACION DE ACCESOS



1. INFORMACIÓN IMPORTANTE DE SEGURIDAD

- Lea y siga cuidadosamente todas las precauciones de seguridad y advertencia antes de intentar instalar y utilizar este operador, la instalación incorrecta puede provocar lesiones graves.
- El operador de puerta debe ser instalado por un técnico calificado, de lo contrario, lesiones personales graves o daños a la propiedad se pueden producir.
- No se debe permitir niños que jueguen cerca u operar las puertas automáticas.
- Instale el operador de puerta en el interior de la propiedad, **NO** instalarlo en el exterior de la propiedad donde el público tiene acceso a ella.
- Tenga cuidado con las partes móviles, las manos o los dedos podrían quedar atrapados.
- El operador debe estar apagado antes de su reparación o la apertura de su cubierta.

2. PRINCIPALES FUNCIONES

El motorreductor fue diseñado para puertas corredizas, posee una característica relacionada con la fuerza de arranque, es capaz de soportar una sobrecarga en el arranque sobre un corto periodo de tiempo.

En caso de sobrecarga, estará protegido eléctricamente. En caso de falla de alimentación, una llave de desbloqueo de emergencia le permite operar la puerta manualmente.

3. TABLA TÉCNICA

MC3120

FUENTE DE ALIMENTACIÓN	220 VAC +-10V, 50HZ
VELOCIDAD DE MOTOR	1400 RPM
CORRIENTE CONSUMIDA	3,5 A
VELOCIDAD DE RECORRIDO	12M/MIN
EMPUJE MAXIMO	18 NM
PESO MAXIMO DE HOJA	1.200 KG.
POTENCIA	400 W
PROTECCIÓN TÉRMICA	135 °C
FRECUENCIA DE TRABAJO	70%

MC3816-TR

FUENTE DE ALIMENTACIÓN	380 VAC +-10V, 50HZ
VELOCIDAD DE MOTOR	1400 RPM
CORRIENTE CONSUMIDA	1,5 A
VELOCIDAD DE RECORRIDO	14M/MIN
EMPUJE MAXIMO	23 NM
PESO MAXIMO DE HOJA	1.600 KG.
POTENCIA	600 W
PROTECCIÓN TÉRMICA	135 °C
FRECUENCIA DE TRABAJO	70%

4. PRINCIPIO DE FUNCIONAMIENTO Y LA ESTRUCTURA PRINCIPAL

La dimensión se muestra en la FIG 1. El dispositivo se compone de un motor monofásico.

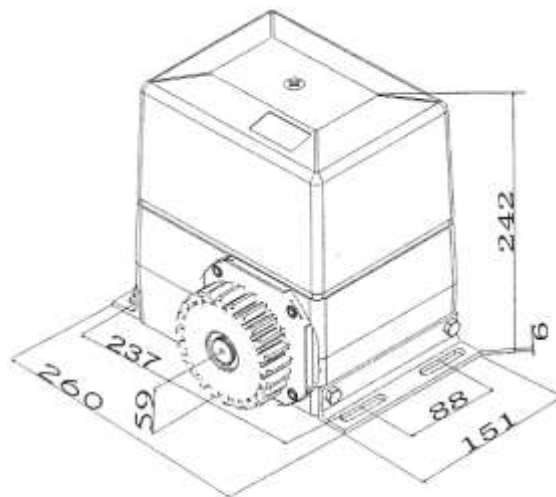

Fig1

LA ESTRUCTURA DEL MOTOR Y DEL SIN FIN APARECE EN LA FIG 2. EL TORQUE DE SALIDA PUEDE SER AJUSTADO POR EL TORNILLO DE PRESIÓN, APRIETE (O LIBERAR) LA PRESIÓN DE TORNILLO PARA AUMENTAR (O DISMINUIR) EL TORQUE DE SALIDA.

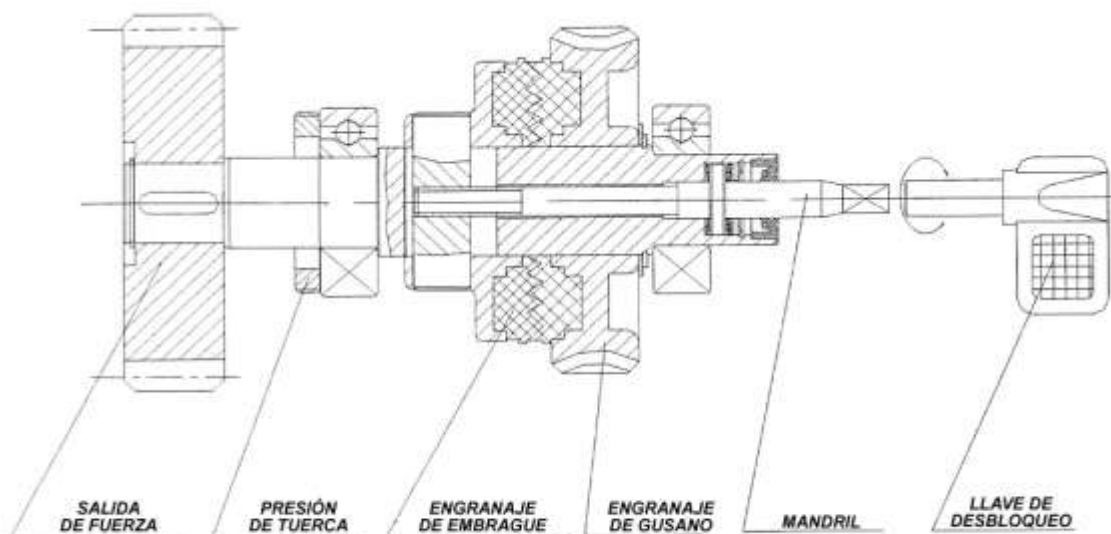

Fig.3

MANUAL DE INSTALACION DE MOTORREDUCTOR MC3120/MC3816-TR

Las piezas de engranaje usado se muestran en la FIG 3. Incluye un par de embragues de plástico. En caso de falta de energía eléctrica se puede utilizar la tecla para liberar el embrague, y luego la puerta se puede mover manualmente.

El motorreductor está lubricado y refrigerado por el aceite de refrigeración, desde el bobinado hasta la caja de reducción.

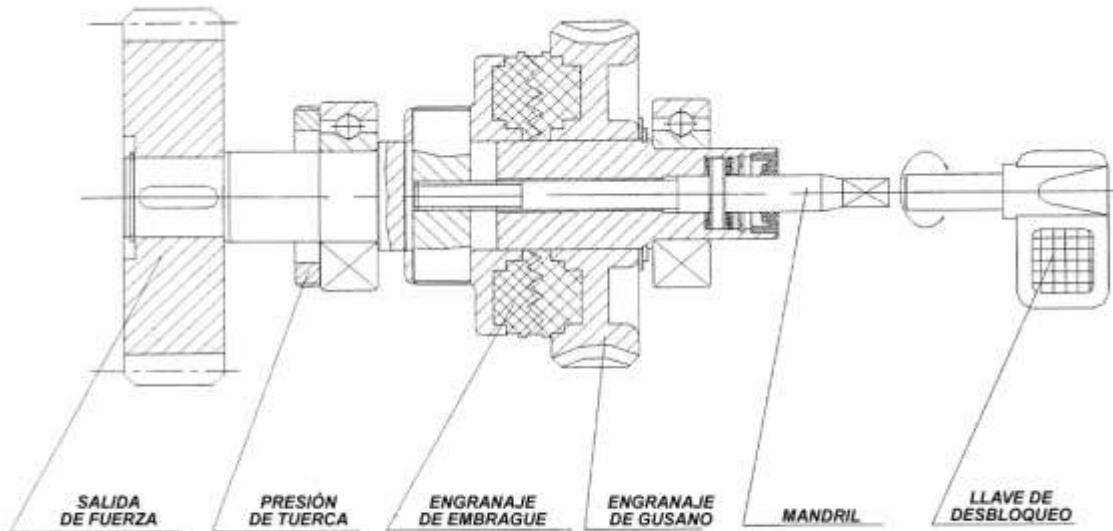

Fig.3

5. INSTALACIÓN Y AJUSTE

El motorreductor y el portón corredizo deben ser instalados de acuerdo a la FIG 4 para garantizar la seguridad, es una marca altamente recomendable instalar fin de carrera para evitar que el portón se salga de la guía. Los rieles se deben instalar en posición horizontal.

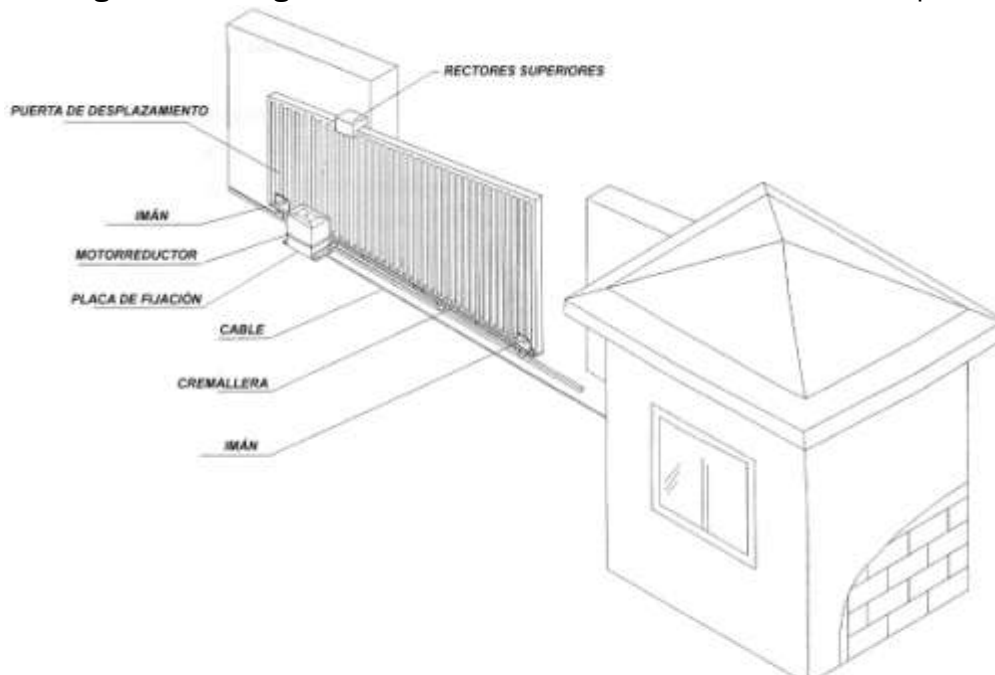

Fig.4

CABLE

Con el fin de proteger los cables, el cable debe ser colocado en mangueras protectoras si van a ser llevados bajo tierra. De lo contrario cualquier roce con partes metálicas podría provocar daños severos.

NOTAS

La unidad base del motorreductor requiere de una plataforma de concreto con el fin de mantener la estabilidad adecuada. La plataforma de concreto debe ser de aproximadamente 350 mm x 300mm x 350mm de profundidad con el fin de prever la operación adecuada.

ANCLAJES

Puede utilizar los pernos de anclaje, anclas, la arandela y tuercas. Estos anclajes se debe establecer en el concreto cuando se vierte, o puede utilizar anclas de la cuña.

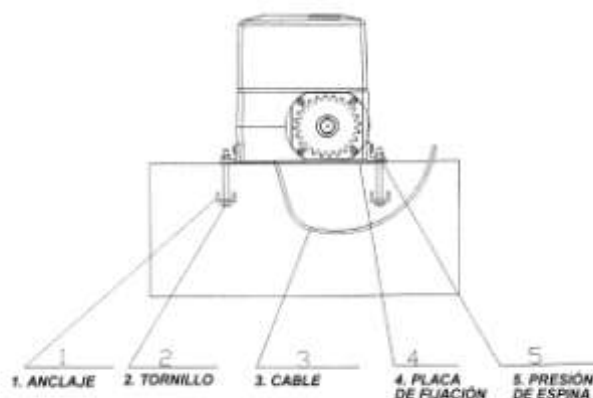

Fig.5

PLACA DE FIJACIÓN

Montar la base del motorreductor en la plataforma de concreto. Verificar que el motorreductor quede bien nivelado una vez colocado sobre la base.

MOTORREDUCTOR

Monte el motorreductor a la base con tuercas y arandelas para asegurarse de una fijación permanente.

INSTALACIÓN DE CREMALLERAS (Ver FIG 6)

- Fijar las tres tuercas por cada metro de cremallera.
- Instale la primera pieza de la cremallera apoyándola en el engranaje de salida y colóquese un electrodo de 1,5 mm para generarle la luz correcta. Corrobore que la luz de 1,5 mm se mantenga en todo el tren de cremalleras.
- Mover el portón manualmente, para corroborar la luz de 1,5 mm entre el engranaje y la cremallera sea la correcta en todo su recorrido, una vez corroborado soldar las tuercas de fijación contra el portón para evitar cualquier movimiento.
- El espacio entre la cremallera y el engranaje es de aproximadamente 1,5 mm.

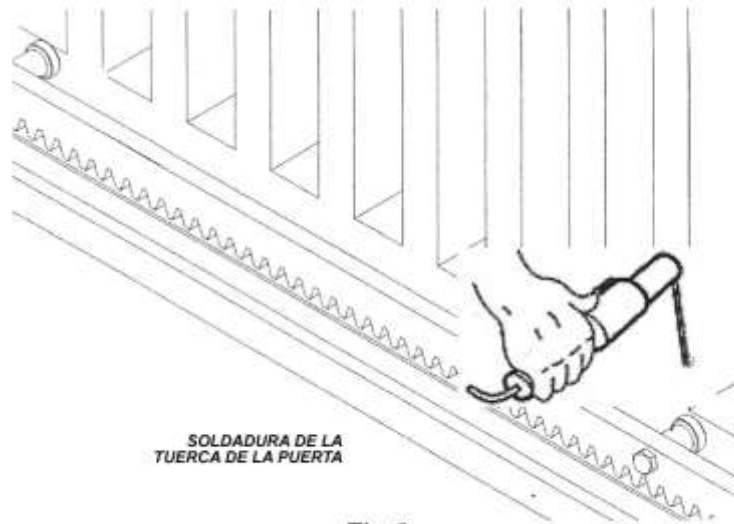

IMANES PARA LOS LÍMITE DE CARRERA

Instalar el imán y el sensor de carrera magnéticos, como se muestra en la figura 7 y figura 8. El imán y final de carrera se utilizan para controlar la posición del portón.

Cuando el imán se instala, soltar el embrague de engranajes del motorreductor y empuje manualmente la puerta corrediza de forma manual para pre-determinar la posición.

El imán debe ser de 10-15mm de distancia del final de carrera magnético. Si está demasiado lejos, el interruptor no funcionará. Ajuste la posición del final de carrera magnético hasta que las posiciones de la apertura y el cierre sean identificados por la central Electronica DRIVE DUE.

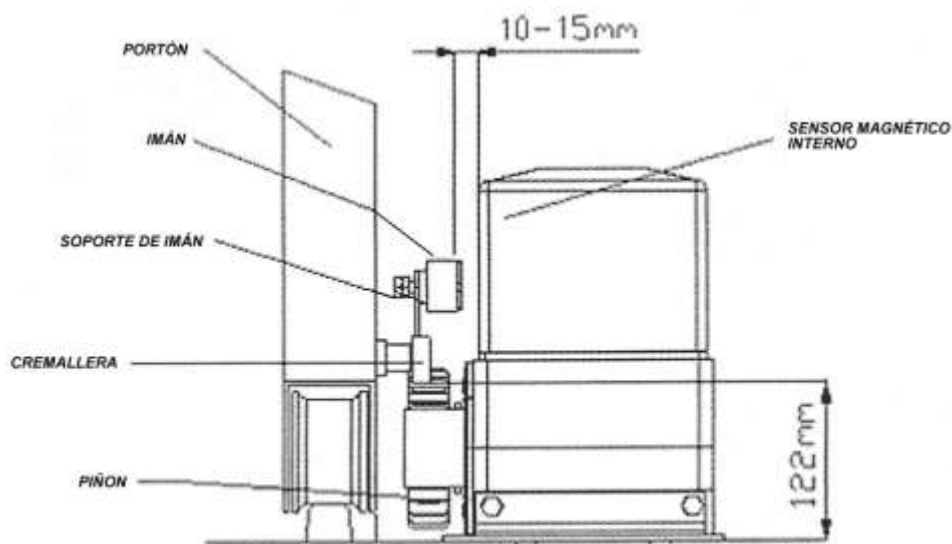

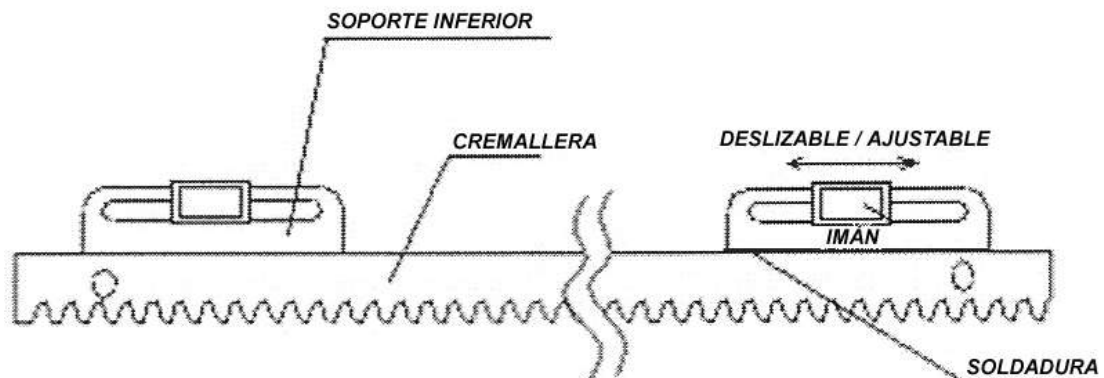

Fig.8

MANUAL DE INSTRUCCIONES

Si las puertas tiene que ser operado de forma manual debido a un corte de energía o mal funcionamiento del sistema automatizado, utilice la tecla de liberación de la siguiente manera:

- Ajuste la llave suministrada en el agujero
- Gire la llave a soltar el embrague
- Abrir y cerrar manualmente la puerta

6. OPERACIÓN Y CONSEJO

- Compruebe la alimentación, la conexión a tierra y el cableado antes de ejecutar el motorreductor.
- Revise periódicamente el nivel de aceite en el interior del bobinado retirando la tuerca superior que se encuentra en el bobinado (lleno antes del envío), vierta en el aceite de transformador (#25), luego cubrir el tapón de aceite, pero no demasiado bien.

>Nota: Tenga en cuenta que se puede generar presión alta dentro del bobinado, por favor, desajuste el tapón de a poco evitando cualquier quemadura.

- Ajustar la posición del imán hasta que las posiciones de la apertura y el cierre de cumplir con el requisito.
- Ajustar los tornillos de presión para hacer que el par de salida del motorreductor cumpla con el requisito del usuario, es decir, el dispositivo debe tener poder suficiente para mover las puertas y capaz de formar la desintegración de la embrague cuando se bloquea.
- El motor sólo está diseñado para trabajar por poco tiempo. Si se ejecuta continuamente durante un período prolongado de tiempo, un protector térmico se detendrá a causa de la alta temperatura. Tengan en cuenta el rendimiento en ciclos por hora a la hora de instalar el motorreductor.

7. MANTENIMIENTO

- Por favor, revise y agregue el aceite del transformador (DB25-GB2536) con regularidad, cada 6 meses verificar el nivel. Puede cambiar el aceite según el clima INVIERNO-VERANO. Si la temperatura es inferior a -20 ° C, puede seleccionar #45 de aceite

- Por favor apague antes de extraer la cubierta

- Mantener limpias operador en todo momento.

8. SOLUCION DE PROBLEMAS

PROBLEMAS	POSIBLES CAUSAS	SOLUCIONES
Demasiado débil para moverse LA PUERTA	La presión en la fricción del embrague demasiado pequeño	Aumento de la presión por ajustar el tornillo de presión Ver Figura 2
El motor deja de funcionar cuando las puertas se bloquea	la presión en la fricción del embrague demasiado grande	Reducir la presión por la liberación de los tornillos de presión - Ver Figura 2
Después de la puerta llegue a la posición límite plenamente abrir o cerrar, la puerta no se mueve y no se puede abrir o cerrar de nuevo	Posición incorrecta del interruptor magnético	Embrague con la llave y empujar la puerta hacia atrás y reajustar la posición del imán
Operador de filtrado de aceite	Exceso de trabajo. Temperatura demasiado alta	Para evitar la presión alta, por favor, suelta el tapón de un poco

GARANTIA

AVIATEL garantiza el buen funcionamiento del producto entregado en el plazo indicado (ver apartado *PLAZOS DE REPARACION*), en caso de averías y/o anomalías causadas por defectos y/o desperfectos de fabricación.

La garantía consiste en la reparación o sustitución gratuita de las partes que a exclusivo juicio de AVIATEL evidencien defectos en la fabricación.

AVIATEL otorga garantía directa o indirectamente a través de sus propios centros de reparación. La garantía se extenderá contra la presentación del certificado de garantía y la factura de compra.

LUGAR DE REPARACIÓN

El producto en garantía deberá entregarse en nuestras oficinas o en los centros de reparación que se designe y será devuelto en esos mismos lugares. El material reemplazado será propiedades de AVIATEL

PLAZOS DE REPARACIÓN

- El plazo máximo de cumplimiento de la reparación efectuada durante la vigencia de la garantía, salvo caso de fuerza mayor, será de 30 días a partir de la recepción de la solicitud efectuada por el comprador.
- Se excluyen del término, aquellas reparaciones que exijan piezas o repuestos importados, en estos casos el cumplimiento será de 60 días.
- La garantía en la instalación del automatismo será otorgada y acordada por el instalador a cargo de la obra.

MANUAL DE INSTALACION DE MOTORREDUCTOR MC3120/MC3816-TR

INDEMNIZACIÓN

No será reconocida ninguna indemnización por el período de inactividad de la instalación.

DURACIÓN DE LA GARANTÍA

Todos los transmisores AVIATEL gozan de una garantía de 1 año.

LÍMITE DE LA GARANTÍA

La garantía no cubre los defectos resultantes por:

- Mal uso.
- Transporte inapropiado.
- Colocación defectuosa.
- Utilización que no corresponde a los datos técnicos del motorreductor (ejemplo la utilización en sistema que no sean específicamente para persianas).
- Malas condiciones de almacenaje.
- Uso ambiental incorrecto (corrosivo, eléctrico, químico, etc.)

PRESCRIPCIÓN DE LA GARANTIA

La garantía prescribe en los siguientes casos:

- Cuando personal no autorizado efectuó reparaciones o abrió el automatismo.
- Uso inadecuado o anómalo del producto.
- Utilización de partes no originales.
- Instalaciones eléctricas deficientes.
- Conexión del automatismo a voltaje inadecuado.
- Cuando personal no autorizado efectuó la instalación del automatismo.

QUE NO COMPRENDE LA GARANTIA

La garantía no comprende:

- Desgaste natural de las piezas.
- Los gastos de mano de obra del retiro del equipo y su posterior reinstalación.
- Gasto de traslado, seguro y flete, si los hubiese.
- Averías y daños causados por el transporte.
- Averías y daños por vicios en la instalación eléctrica.
- Averías y daños por intromisión por parte de personas no autorizadas.
- Negligencia, uso inadecuado u anómalo.
- Defectos causados por agentes químicos, condiciones climáticas adversas o fenómenos atmosféricos.



MUY IMPORTANTE

Esta garantía tendrá validez únicamente si lleva el sello y la firma que identifique al instalador autorizado, fecha y factura de compra.

Puede bajar el manual completo desde nuestra página www.aviatel.com.ar/descargas.php en la sección Manuales.

DUGE®

